



Q SĚRIJA

230-305 ZS



VALTRA

YOUR WORKING MACHINE

MĒS SMAGI STRĀDĀJAM, LAI SMAGO DARBU PADARĪT IR VIEGLI

Jau vairāk nekā 70 gadus Valtra ir strādājusi kopā ar zemniekiem, lai radītu uzticamus traktoros un progresīvas tehnoloģijas. Uzņēmuma Valtra misija ir paredzēt un izprast jūsu vajadzības, lai sniegtu vislabāko traktoru lietošanas pieredzi.

Modernai lauksaimniecībai un līgumu slēgšanai ir nepieciešama daudzpusība, jauda un precizitāte. Tāpat kā jums ir nepieciešama jauda, lai efektīvi un bez traucējumiem lietotu jebkuru agregātu, jums ir nepieciešama vieda tehnika, kas spēj nodrošināt šo jaudu, kā arī uzticamību, izturību un zemas traktora dzīves cikla izmaksas, kas ļaus jums īstenot veiksmīgu uzņēmējdarbību.

PILNĪCI JAUNĀ Q SĒRIJA

Ar Q sērijas traktoru ir prieks strādāt, un tā vadīšana ir kā sapnis. Tā piedāvā teicamu jaudas, praktiskuma, precizitātes un veikspējas kombināciju, lai sniegtu augstāku efektivitāti un ienesīgumu. Q sērijas nosaukums cēlies no vārdu salikuma Quality tractor (kvalitatīvs traktors). Tāpēc tikai sertificēti Q dīleri ir vienīgie profesionāļi, kuri ir gana kvalificēti, lai nodrošinātu jūsu vajadzības. Viņiem piemīt labākās zināšanas, servisa un pēcārdošanas prasmes, lai panāktu, ka gūstat vislielāko labumu no Q sērijas izdevīgajām traktora dzīves cikla izmaksām

un viedās saimniekošanas priekšrocībām. Ja jūsu uzņēmējdarbībai ir nepieciešama tehnika ar jaudu, kas spēj paveikt jebkuru uzdevumu un lietot jebkuru agregātu, Q sērijas 7,4 litru sešcilindru dzinējs un CVT transmisija nodrošina nepieciešamo jaudu tad, kad tā ir nepieciešama. Konsekvents griezes moments un augsta jaudas padeve nozīmē to, ka jums vienmēr tiks nodrošināts spēks darba paveikšanai.

Ar tikai 337 cm augstumu (ar Valtra Guide) un 300,5 cm garenbāzi Q sērija ir nevainojama izmēra "zvērs" - stabils tīrumā un mierīgs uz ceļa.

Visi Q sērijas traktora elementi ir gudri veidoti tā, lai maksimāli palielinātu redzamību un komfortu visu dienu: viegli sasniedzamā kabīne ar robustiem pašattīrošiem alumīnija pakāpieniem, 270 grādu vējstikla tīrītājs, sānu loga tīrītājs, dinamiski slīpinātais motora pārsegs, pārdomāti izvietota gaisa ieplūde un izpūtējs.

Pazīstamās, viegli lietojamās Valtra viedās tehnoloģijas ir iekļautas standarta versijā un nemanāmi integrētas vadītāja kabīnē

un ergonomiski novietotas, lai nodrošinātu visērtāko un vieglāko lietošanu. SmartTouch lietotāja profiļi ļauj ātri un viegli pārslēgt vadītājus un darba uzdevumus. Uzlabotā telemetrija ļauj bez problēmām un vienkārši veikt tehnikas parka pārvaldību un FMIS integrāciju. Q sertificētajiem pārstāvjiem nosūtītie dati dod iespēju veikt attālinātu diagnostiku, lai jau iepriekš noteiktu apkopes nepieciešamību, nodrošinot 101% darbības laiku. Ar Q sēriju var izdarīt vairāk un darīt to labi.



SATURS

- 2 Mēs smagi strādājam, lai smago darbu padarīt ir viegli
- 2 Pilnīgi jaunā Q sērija
- 4 Domā kā profesionālis. Strādā kā zvērs
- 6 **STRĀDĀ KĀ ZVĒRS:**
Viedā jauda
 - 8 Uzticama transmisija
 - 10 Izcila piekare
 - 12 Smagsvara hidraulika
 - 14 Strādā līdz vēlam vakaram. Strādā gaiši.
 - 16 Labi līdzsvarots "zvērs"
 - 18 Pilnīgs komforts
- 20 **DOMĀ KĀ PROFESIONĀLIS:**
Viedā tehnoloģija
 - 22 Tehnoloģija rokas stiepiena attālumā
 - 24 Tehnikas pārvaldība
 - 26 Tikai darbībā
- 28 Neierobežotas iespējas
- 30 Q sērijas tehniskā specifikācija

DOMĀ KĀ PROFESIO- NĀLIS

INTEGRATED
SMART FARMING



Viedā tehnoloģija ir pilnībā integrēta Q sērijas traktorā. Kabīnes tehnoloģijas, piemēram, Valtra Guide, sekciju kontrole ar Multiboom, maināmā devas kontrole, Valtra U-Pilot lauka malu pārvaldība, SmartTurn un ISOBUS funkcijas ir vienkārši pārvaldāmas ar godalgoto SmartTouch saskarni, kuru lietot ir vieglāk nekā jūsu viedtālruni.

Uzlabotā telemetrija ar Valtra Connect un tādām tehnoloģijām kā Agrirouter un TaskDoc Pro ļauj efektīvi un bez aizķeršanās pārvaldīt tehnikas parku, veikt vadības uzdevumus un strādāt ar FMIS. Q sērijas traktors ir viegli lietojama, gudra mašīna, kas ir radīta profesionāļiem.

STRĀDĀ KĀ ZVĒRS

Q sērijas traktoru 7,4 litru AGCO Power dzinēja darba tilpums ir tieši tāds, kāds ir nepieciešams šādas jaudas traktoram. Efektīvā un vienmērīgā bezpakāpju CVT transmisija nodod šo jaudu kad un kur tā ir nepieciešama. Maksimāla jauda ar zemu apgriezību skaitu nozīmē efektīvu un vienmērīgu vilci, saglabājot degvielas ekonomiju.

200+ litru hidrauliskais sūknis un 75 litru eksportējamās hidrauliskās eļļas apjoms nodrošina Q sērijas spēju strādāt ar jebkuru agregātu. Hidraulika ar ECO funkciju nodrošina maksimālās plūsmas sasniegšanu ar 1650 apgr./min., padarot Q sērijas traktoru par inteligentu un efektīvu "zvēru", ne mašīnu.

7.4 L AGCO
Power



DOMĀ KĀ PROFESIONĀLIS. STRĀDĀ KĀ ZVĒRS.

Jauda bez vadības ir bezjēdzīga. Jums ir nepieciešams mērķis un gudrība, lai šīs jaudas lietojums būtu efektīvs un lietderīgs. Lielas jaudas apvienojums ar tehnoloģijām Q sērijas traktorā ļauj paveikt jebkuru viedās saimniekošanas uzdevumu. Uzskatiet to par augstas kvalitātes un precizitātes rīku paaugstinātas ražības un ienesīguma sasniegšanai.

1. LABĀKAIS "ZVĒRS"

**LABĀKAIS VIEDĀS SAIMNIEKOŠANAS
LIELJAUDAS TRAKTORS TIRGŪ.**

Kvalitāte ar lielo "K"! Q sērijas traktora 7,4 litru AGCO Power dzinējs ir tirgus līderis, un labākā izmēģinātā un pārbaudītā CVT transmisija tirgū nodrošina visvienmērīgāko braukšanu ar vislielāko degvielas ekonomiju. SmartTouch garantē visvieglāko braukšanu, gudri optimizējot un novirzot Q traktora jaudu tur, kur tā ir nepieciešama.

8-9. LAPA UN 20-22. LAPA

2. JAUDAS UN PELNAS PROFESIONĀLIS

**"ZVĒRS", KAS IR RADĪTS
UZŅĒMĒJDARBĪBAI AR JAUDU,
INTELIGENCI UN DAUDZPUSĪGUMU
MAKSIMĀLA RAŽĪGUMA SASNIEGŠANAI.**

Vai zināt, kā ietaupīt naudu?
Q traktors to zina! Labvēlīgas traktora dzīves cikla izmaksas, daudzpusīgums, kas ļauj izdarīt vairāk, un viedās saimniekošanas tehnoloģijas, lai izdarītu to efektīvi, padara Q sērijas traktoru par peļņas palielināšanas profesionāli.

8. LAPA UN 10. LAPA

3. 101% DARBĪBAS LAIKS UN PILNĪGA KONTROLE

**JŪSU AUCSTĀKĀS KVALITĀTES TEHNIKA IR
PELŅIŅUSI AUCSTĀKĀS KVALITĀTES SERVISU.**

Tikai sertificēti Q sērijas pārstāvji ir kvalificēti pakalpot jūsu uzņēmējdarbības vajadzībām, lai jūs varētu turpināt strādāt dienu no dienas. Viņi ir labākie no labākajiem, piedāvājot elastīgas finanšu iespējas pilnīgai izmaksu pārvaldībai, ekspertu zināšanas un 100% pieejamību, lai nodrošinātu 101% darbības laiku.

26. LAPA



4. KOMFORTS UN ĒRTĪBAS

PATĪKAMS BRAUCOT, VIEGLI VADĀMS PRIEKŠ AR TO STRĀDĀT.

Ja ir jāpavada garas dienas kabīnē, nekas nav ērtāks par Q sērijas traktorū! Pilnībā pielāgojams stūres statnis un tehnoloģijas rokas stiepiena attālumā viegli sasniedzamajā un tirgū labākajā pneimatiskās piekares AutoComfort kabīnē padara Q sērijas traktorū par vadītāja sapni, ar kuru ir prieks strādāt.

10. LAPA UN 18. LAPA

5. LAUKSAIMNIECĪBA ŠODIENAI UN RĪTDIENAI

VEIDOTS ILGTSPĒJAI.

Q sērijas traktors ir viedās saimniekošanas traktors, kas ir izstrādāts, lai panāktu maksimālu ražību ar minimāliem ieguldījumiem, un to Somijā ražo ilgtspējīgākais traktorū zīmols pasaulē.

20-26. LAPA

6. 365 NAKTS UN DIENAS REDZAMĪBA

STRĀDĀ JEBKĀDOS LAIKAPSTĀKĻOS. 24/7

6,5 kvadrātmetri stikla, 270 grādu vējstikla tīrītājs - līderis tirgū - un lieliskas darba gaismas ļauj jums redzēt, turklāt ļoti redzēt, ko darāt jebkurā situācijā.

14. LAPA

7. STRĀDĀ AR PILNU JAUDU

RADĪTS LIELIEM DARBIEM. REAĢĒ AR PRECIZITĀTI.

Ietilpīgā 75 litru eļļas hidrolika un 200 litru sūkņi ar ECO funkciju ir radīti lielu agregātu pacelšanai.

12. LAPA



8. LIELS ZVĒRS. VIEGLI SOLI.

KOMPAKTS TRAKTORŠ, KAS KLŪST LIELS, JA NEPIECIEŠAMS

Vieglās 9200 kg pašmasas dēļ Q sērijas traktors ir žigls un izveicīgs lielaudas "zvērs", kas garantē 16 tonnu kravnesību!

16. LAPA

9. STRĀDĀJIET, KĀ VIEN JUMS TĪK.

TAUPIET LAIKU UN SAVU MUGURU AR TWINTRAC.

Ar Valtra TwinTrac varat viegli pagriezt Q sērijas traktora vadītāja pozīciju par 180 grādiem un pilnībā izmantot aizmugurē esošos agregātus un tirgū vislabāko redzamību darbam pareizajā virzienā.

18. LAPA

10. NEIEROBEŽOTAS IESPĒJAS

PRESTIŽS, RAŽĪGUMS UN IENESĪGUMS.

Patiesu daudzpusību rada neierobežotā pielāgošanās tieši jūsu vajadzībām, pieaugošajai peļņai, ražīgumam un prestižam.

28. LAPA

STRĀDĀ KĀ ZVĒRS: VIEDĀ JAUDA

Lielais dzinējs ir tikai aisberga redzamā daļa. Jauda, kas ir jāiegūst no Q sērijas traktora, lai tas strādātu kā zvērs, tiek gudri izmantota un virzīta, kur un kad tā jums ir vajadzīga. EcoPower koncepcija ir radīta lielam vilces spēkam, nodrošinot, ka pārbaudītā un izmēģinātā AGCO dzinēja augstais griezes moments un izturība tiek lietota ar zemu apgriezienu skaitu un saglabājas konsekventi augsta skalā no 1500 līdz 1800 apgr./min. Maksimālā jauda tiek sasniegta ar 1850 apgr./min.

UZTICAMS DZINĒJS

Q sērijas traktora pārbaudītais un izmēģinātais sešcilindru 7,4 litru AGCO Power dzinējs ir populārs un sevi pierādījis uzvarētājs no Valtra T sērijas traktora.

Gudrie jauninājumi, piemēram, viena konstantās geometrijas turbīna, uzlabo efektivitāti, bet hidrokompensatora regulējums nodrošina vieglu un izmaksu ziņā efektīvu apkopi. Sarežģītā, bet

vienlaikus robustā atgāzu pēcapstrāde ne tikai liek dzinējam strādāt tīrāk, bet arī mazina dzinēja pārslodzi, nodrošinot vienmērīgāku darbību un zemākas apkopes izmaksas. Tā kā tam NAV atgāzu recirkulācijas, Q sērijas traktora dzinējs darbojas tīri un efektīvi. Gaisa ieplūde ir novietota augstāk, lai saņemtu tīrāku un svaigāku gaisu.

MAKSIMĀLA JAUDA. MAZS APGRIEZIENU SKAITS

Taupiet degvielu un samaziniet izplūdes gāzes, nezaudējot jaudu. Valtra maza apgriezienu skaita un maksimālās jaudas koncepcija, kas ir zināma kā EcoPower princips, ir izmantota visā Q sērijas klāstā. Q305 traktoram ir vienmēr pieejama paaugstināta jauda. Pārējiem modeļiem ir iekļauta tiešā jaudas paaugstināšanas

funkcija, kas nodrošina papildu jaudu tad, kad tā ir visvairāk nepieciešama. Papildu jauda transporta režīmā kļūst pilnībā pieejama, ja braukšanas ātrums sasniedz 18 km/h, kamēr SigmaPower pastiprina jūgvārpstas darbību, ja to izmanto braucot. Q305 traktoram šī funkcija ir pieejama, arī neatrodoties kustībā.



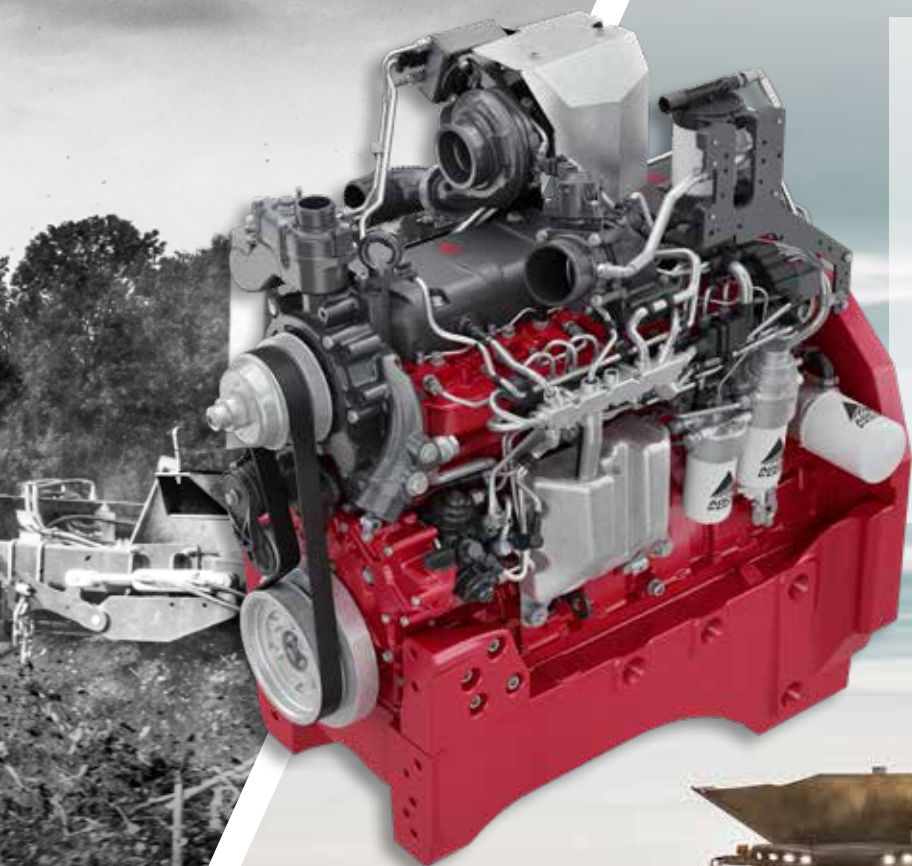

KOPĒJAIS GRIEZES MOMENTS

— HP — Nm

Paveiciet vairāk ar mazāk stresa jums un dzinējam, jo visiem Q sērijas traktoriem ir mazs nominālais ātrums ar 1950 apgr./min. Maksimālā jauda tiek sasniegta ar 1850 apgr./min., un efektīvā jauda saglabājas pietiekami augsta 1500-1800 apgr./min. diapazonā. Pateicoties Permatorque funkcijai, ar mazu apgriezību skaitu 1000-1500 apgr./min. diapazonā Q sērijas traktori sasniedz izcilu 1280 Nm griezes momentu!

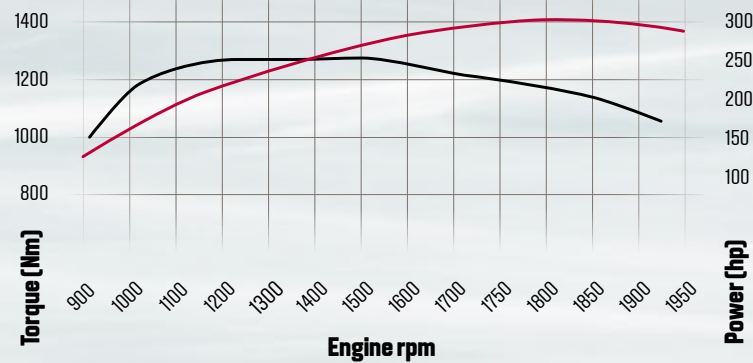

UZTICAMA TRANSMISIJA

Q sērijas traktoru CVT transmisija tika radīta un attīstīta AGCO uzņēmumā Vācijā, nodrošinot teicamu saderību ar Valtra.

PIEDZINAS SISTĒMA, UZ KURU VAR PAĻAUTIES

Pārbaudīta un uzticama sešcilindru dzinēja apvienojums ar izturīgo CVT transmisiju ir radījis izcilu piedziņu, uz kuru var paļauties, - tā nodrošinās nepieciešamo jaudu vajadzīgajā brīdī.

VIEDA TRANSMISIJA

Q sērijas traktori piedāvā vienmērīgāko iespējamo braukšanu, pateicoties viedajai CVT transmisijai, kas nodrošina līdzenu bezpakāpju jaudas padevi pat ar mazu apgriezību skaitu, tādējādi taupot degvielu. Vienkārši jauda tiek nodrošināta tad, kad jums tā ir nepieciešama.

Piedziņas sistēma ir vienkārša un viegli pārvaldāma, izmantojot SmartTouch lietotāja saskarni. Transmisiju var vadīt divējādās režīmos: manuāli un automātiski. Automātiskais režīms piedāvā ne ar ko nesalīdzināmu vieglu lietošanu. Automātiskajā režīmā Q

sērijas elektroniskās transmisijas vadība automātiski izvēlas mazāko iespējamo motora apgriezību skaitu, kas nodrošina mazāko degvielas patēriņu. Strādājiet tā, kā vēlaties, un ļaujiet Q sērijas traktoram domāt jūsu vietā kā profesionālim. Vadītājs vienkārši izvēlas sev vai uzdevumam vispiemērotāko veidu ātruma regulēšanai: ar braukšanas pedāli, braukšanas sviru vai kruīza kontroli. Ar droop control vadītājs var mainīt traktora gaitu, lai tā darbība kļūtu vēl ekonomiskāka vai intensīvāka, lai taupītu degvielu vai laiku, atkarībā no tā, kādas izmaksas vēlaties taupīt.

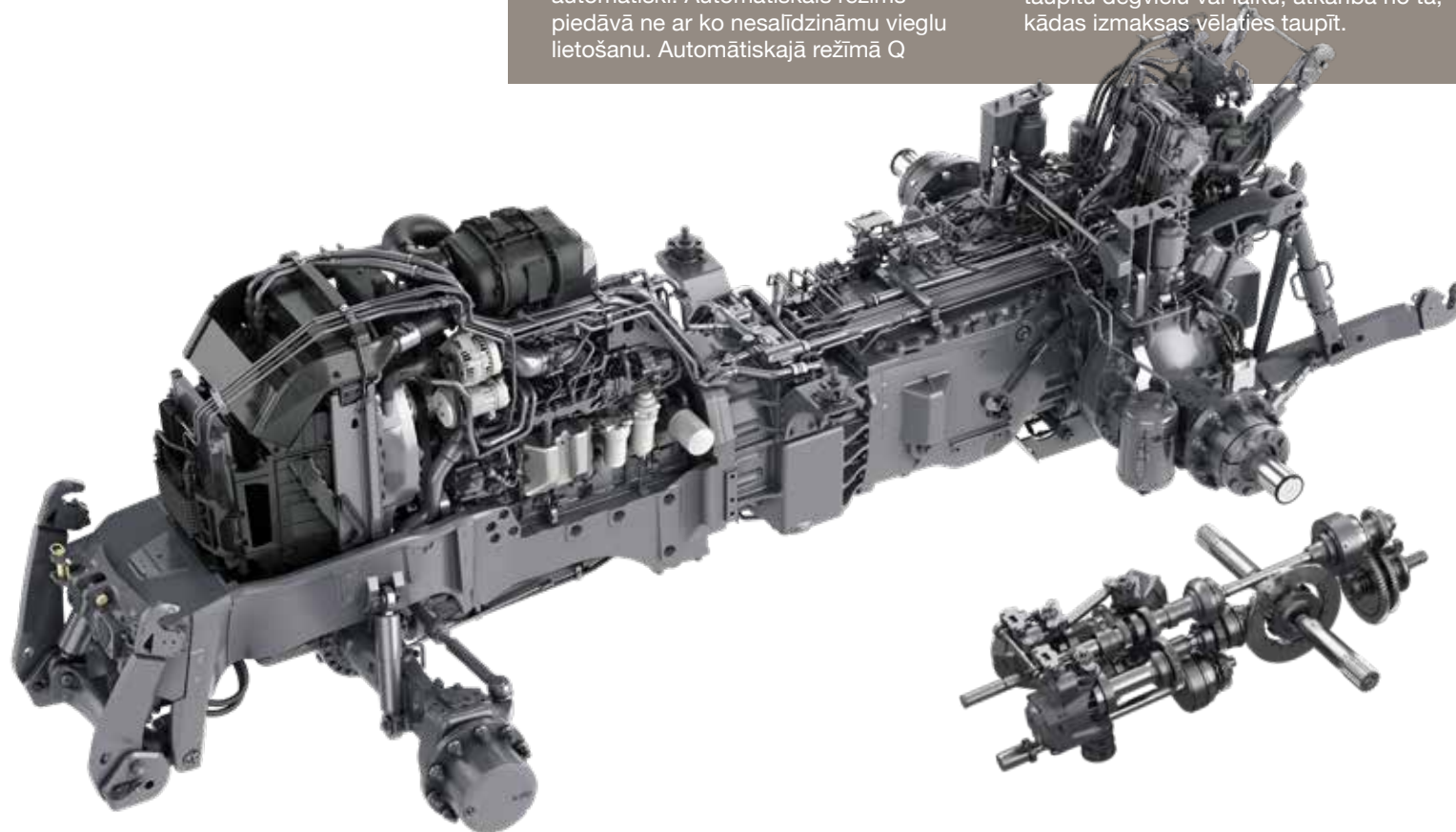



DARBA EFEKTIVĪTĀTE TĪRUMĀ. DEGVIELAS EKONOMIJA

Ir pavisam viegli likt Q sērijas traktoram strādāt visefektīvākajā veidā. Ja nepieciešama lielāka jauda automātiskajā režīmā, dzinējs automātiski palielinās apgriezienu skaitu atbilstoši darba slodzei. Jaudas nepieciešamībai mazinoties, automātiski mazinās arī apgriezienu skaits, taupot degvielu.

CVT transmisijai ir divas darba zonas - A un B -, jebkura no tām sāk darboties pie 0 km/h. A ir paredzēta lauka un smagiem vilkšanas darbiem, bet B ir teicama braucienam pa ceļu. Atpakaļgaitas ātrumi ir pieejami līdz 38 km/h.

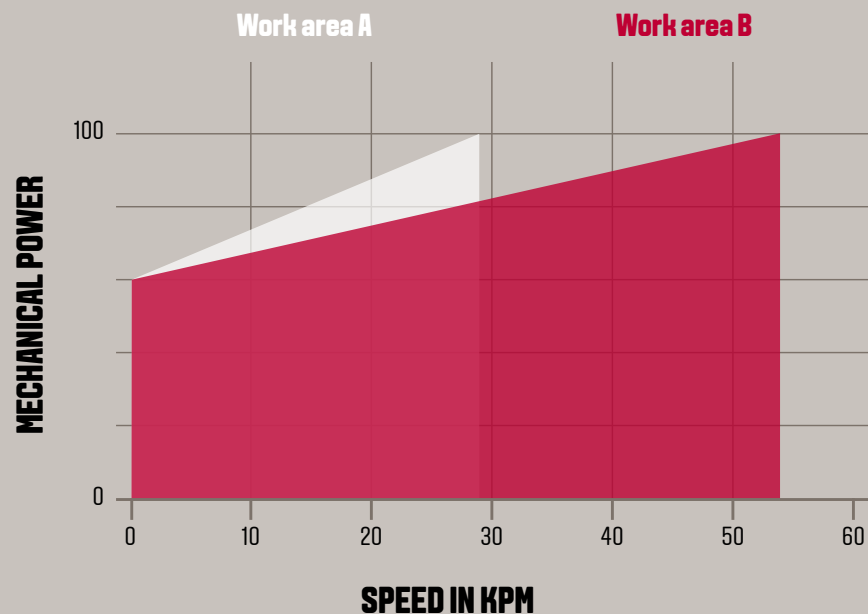

VISVIENMĒRĪGĀKAIS BRAUCIENS VISU DIENU

Vienkārši atgāzieties krēslā un ļaujiet traktoram paveikt smago darbu! CVT transmisija nodrošina atbilstošu dzinēja ātrumu jebkuram darbam. Vairumā gadījumu tas ir nedaudz

zemāks nekā 1500 apgr./min. Tas ļauj saglabāt zemu degvielas patēriņu, vienlaikus nodrošinot iespēju viegli izturēt lielākās darba slodzes.

IZCILA BALSTIEKĀRTA

Valtra uzņēmumā uzskatām, ka jūsu komforts ir mūsu atbildība. Garažām dienām tīrumā un ceļā nebūtu jūs jāietekmē. Jūsu darba videi ir jābūt relaksējošai, drošai un ērtai. Pilnīgi jaunā Q sērija ir izstrādāta īpaši vadītājam: ar pneimatiskās piekares kabīni un luksusa sēdvietas īpašībām, lai nodrošinātu maksimālu komfortu un ergonomiku visu dienu.



ĒRTI VISU DIENU

Q sērijas traktoriem ir iespēja izvēlēties papildu AutoComfort kabīnes balstiekārtas sistēmu, kas nekavējoties automātiski pielāgojas dažādiem braukšanas apstākļiem un situācijām.

AutoComfort izmanto Valtra CANbus sistēmu nepārtrauktai komunikācijai starp

amortizatoriem, pozīcijas sensoriem un vadības iekārtu, nepārtraukti koriģējot amortizatoru stingrību atbilstoši kustību datiem no pozīcijas sensora un CANbus sniegtajai informācijai par pārslēga un bremžu pozīciju. Kabīnes pneimatiskās atsperes nodrošina stabilu augstumu, lai kāda arī nebūtu slodze.



AIRES PRIEKŠĒJĀ ASS

Valtra ir vairāk nekā 25 gadu pieredze pneimatisko priekšējo asu ražošanā. Aires pneimatiskā priekšējās ass balstiekārta nodrošina vienmērīgu braucienu un absorbē nelīdzena ceļa un tīruma radītus triecienus, pārvaldot lielu vilci ar +/- 9 grādu svārstībām un +/- 50 mm piekares kustību.

IZTURĪGA MEHĀNIKA

Tiek garantēta balstiekārtas darbība bez problēmām, un tai nav paredzēta apkope, jo piekares mehānika ir tik izturīga un vienkārša, cik vien var būt: ar diviem gaisa spilveniem, automātisko līmeņa kontroli un izturīgiem amortizatoriem. Garā kustīgā aizmugurējā ass ar vidējo šasijas balstu stabilizē kustības.



BRAUKŠANA "PA GAISU"

Aires balstiekārta rada tādu sajūtu, it kā jūs brauktu "pa gaisu". Šī sistēma labi darbojas gan ar vieglām, gan smagām kravām un pat ar nepārtraukti mainīga smaguma kravām, piemēram, izmantojot frontālā iekrāvēja kausu. Atšķirībā no citiem lielaudas traktoriem, Valtra Q sērijas traktori ir labi piemēroti smagu kravu celšanai ar frontālo kausu.

VIENMĒRĪGA BRAUKŠANA JEBKURIOS LAIKAPSTĀKĻOS

Atšķirībā no eļļas, temperatūrai svārstoties, gaiss necieš no viskozitātes izmaiņām. Tas nozīmē, ka ar Aires priekšējās ass balstiekārta, varat būt droši, ka jūsu brauciens būs nemainīgi vienmērīgs pat viskarstākajās vasaras un visaukstākajās ziemas dienās.

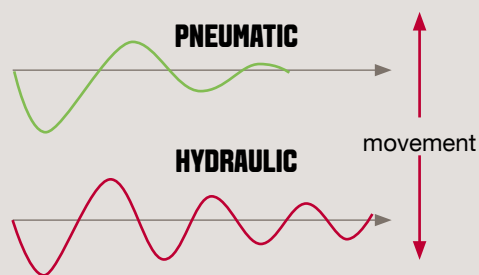

SMAGSVARA HIDRAULIKA

Q sērijas traktoriem ir smagsvara slodžu noteikšanas hidraulika, kas ir paredzēta darbam ar lieliem agregātiem, ar lielām vajadzībām. Atsevišķā hidraulikas eļļas rezervuāra tilpums ir 75 litri. Un tie visi ir paredzēti agregātiem. Agregātu šļūtenes ir viegli pieslēdzamas ar ērti lietojamajām dekompresijas svirām.



STRĀDĀ AR PILNU JAUDU

Q sērijas traktors ir zvērs, kas var pacelt 4800 kg ar priekšējo un 10 000 kg ar aizmugurējo sakabi. Standarta hidrauliskais sūknis nodrošina vairāk nekā 200 l/min. ar nominālo dzinēja apgriezienu skaitu, un ar ECO funkciju šī plūsma tiek sasniegta

jau ar 1650 apgr./min. Tā kā traktors ir profesionālis, visa hidraulikas vadība notiek elektroniski, izmantojot SmartTouch saskarni, un tās funkcijas un iestatījumus var integrēt visaptverošajā, bet viegli lietojamajā U-Pilot lauka malu pārvaldniekā.



VIENKĀRŠI PIEKABINI UN BRAUC

Q sērijas traktori piedāvā visaptverošu piekabju sakabju klāstu dažādām lietotāju vajadzībām un tirgus sektoriem.



JŪGVĀRPSTA DARBĪBĀ

Divu ātrumu lieljaudas jūgvārpstu var viegli kontrolēt, izmantojot SmartTouch lietotāja saskarni vai no ārpuses ar vienkāršo vadības pultī, kas ir ievietota dubļusargā. Jūgvārpstas ass ir maināma.



PIEVIENO KĀ PROFESIONĀLIS

Q sērijas traktori ir paredzēti darbam ar lieliem agregātiem. HD trīspunktu sakabe ir labi izstrādāta, tai ir stingra ģeometriskā forma un 100 mm pacēlājcilindri. Abiem pacēlāja stieņiem ir divas pozīcijas. Vistālākajā pozīcijā maksimālais pacelšanas spēks ir 100 kN, bet vistuvākajā pozīcijā tas palielinās līdz 108 kN.

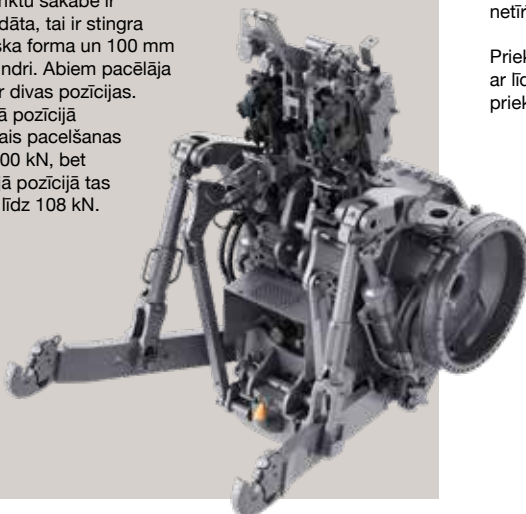

DCUP VĀRSTI

Q sērijas traktora aizmugurē ir līdz pat pieciem pilnībā pielāgojamiem elektromagnētiskajiem vārstiem. Standarta vārstu maksimālā caurplūde ir 120 l/min., un papildu Highline vārstiem - 140 l/min., kā arī dekompresijas svira atslēgšanai. Vienkāršā vārstu atslēgšana un vāki nodrošina ātru un vienkāršu agregātu pievienošanu, neradot netīrību. Šādi nodrošināto jaudu var kombinēt visdažādākajos veidos.

Priekšējo uzkaru, priekšējos ātros savienojumus un pat frontālo kausu var kontrolēt ar līdz pat četriem pilnībā pielāgojamiem elektroniskajiem vārstiem. Papildus tam priekšpusē ir pieejama brīvās plūsmas atpakaļteces funkcija.



STRĀDĀ LĪDZ VĒLAM VAKAĀRAM. STRĀDĀ GAISI.

Pārvērtiet nakti par dienu ar Q sērijas visaptverošajām un viedajām apgaismojuma iespējām. Papildus ietilpīgajai LED darba gaismu paketei ir pieejamas arī augšējās LED tālās gaismas. Standarta komplektā ir iekļautas stilīgas LED dienas gaitas gaismas.

Inteliģentā apgaismes automātika un kontrole ar SmartTouch nozīmē, ka redzat, ko darāt, un varat koncentrēties uz veicamo uzdevumu.

365 DIENU UN NAKŠU REDZAMĪBA

Strādājot vēlu vakaros, ir jāredz daudz vairāk nekā tikai tas, kas atrodas priekšā. Jums ir jāredz viss jums apkārt. LED tuvās gaismas atbilst ceļu satiksmes standartiem un automātiski ieslēdzas un izslēdzas atkarībā no tā, kādas citas gaismas tiek ieslēgtas. Divas augšējās tālās gaismas nodrošina virsējo apgaismojumu un ir izmantojamas zemākajā (tuvajā) un augstākajā (tālajā) pozīcijā.

Darba gaismas ir pārdomāti uzmontētas visapkārt traktoram, lai nodrošinātu 360 grādu apgaismojumu. Energoefektīvās integrētās priekšējās LED darba gaismas Valtra "hokeja nūjas" formā kopā nodrošina 8000 lūmenu apgaismojumu tur, kur tas ir visvairāk vajadzīgs. Pārējās astoņas darba gaismas nodrošina apgaismojumu visapkārt traktoram.

SkyView kabīnes papildaprīkojumā ir iekļautas divas papildu darba gaismas, kas ir uzmontētas aizmugurē. Vēl viena patīkama īpašība ir noņemams lukturis/kabatas lukturis, kas atrodas kabīnē. Protams, stāsts par apgaismojumu šeit nebeidzas. Ar papildu darba un drošības gaismu klāstu, ko piedāvā Unlimited, iespējas ir bezgalīgas.





ESIET REDZAMS. ESIET DROŠĪBĀ.

Jaunajiem Q sērijas traktoriem ir divi kabīnē integrēti aizmugures indikatori paaugstinātai drošībai, vienlaikus nodrošinot stilīgu izskatu.

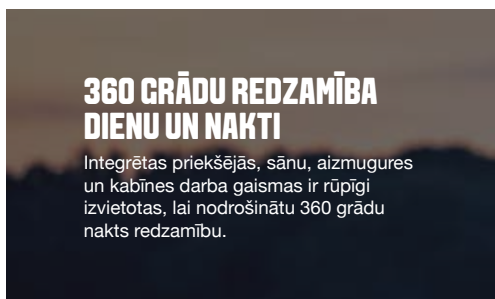

360 GRĀDU REDZAMĪBA DIENU UN NAKTI

Integrētas priekšējās, sānu, aizmugures un kabīnes darba gaismas ir rūpīgi izvietotas, lai nodrošinātu 360 grādu nakts redzamību.



DROŠĀ UN VIEGLA SAVIEŅOŠANA

Traktora aizmugurē ir fokusēta sakabes gaisma, kas ir rūpīgi novietota tā, lai nodrošinātu spožu, skaidru gaismu, lai jūs varētu viegli veikt piekabīnāšanu jebkurā diennakts laikā.



REDZAT, KO DARĀT

Atšķirību rada mazās, bet gudrās detaļas! Piemēram, LED pakāpienu apgaismojums, kas izgaismo iekāpšanu kabīnē, sniedzot drošību un ērtību.



GUDRĀ GAISMOŠANA

Darba gaismu konfigurāciju var ātri un viegli vadīt no SmartTouch termināļa. Tomēr Q sērija piedāvā arī vairākas automatizētas iespējas, kas atvieglo jūsu dzīvi. Automātiskās bākungunis ieslēdzas pašas brīdī, kad traktors brauc ātrāk nekā 25 km/h. Tāpat arī atbilstošas gaismas automātiski ieslēdzas, traktoram griežoties, un aizmugures darba gaismas automātiski ieslēdzas, uzsākot braukšanu atpakaļgaitā. Q sērijas traktora funkcija "pavadi mani mājās" atstāj iedegtas vidējā augstuma darba gaismas 30 sekundes pēc izkāpšanas no kabīnes.



LABI LĪDZSVAROTS ZVĒRS

Mazina augsnes sablīvēšanos un paaugstina ražību. Ar darba svaru 9200 kg un maksimālo bruto svaru 16 t Q sērijas traktors ir veikls "zvērs" ar milzu kravnesību. Zemais augstums, garā riteņu bāze un vieglais rāmis nodrošina Q sērijas traktoram izcilu zemu smaguma centru. Virkne balasta funkciju nozīmē, ka "zvērs" var būt smags, ja tas ir nepieciešams, vienkārši konfigurējiet Q sērijas traktoru atbilstoši agregātam un veicamajam uzdevumam. Svaru ir iespējams atbilstoši izlīdzināt, vienlaikus nepieļaujot nevajadzīgu augsnes sablīvēšanos.

MINIMĀLA IETEKME. MAKSIMĀLS RAŽĪGUMS.

Sākot no apakšas, augsne ir jūsu galvenais resurss. Labāka augsnes veselība nozīmē labākas ražas. Augsnei sablīvējoties, tā kļūst mazāk poraina. Tas negatīvi ietekmē drenāžu, gāzu apmaiņu starp gaisu un augsni un, visbeidzot, arī augsnes mikrobiomu. Veselīgai augsnes struktūrai un mikrobiomam ir tieša saistība ar veselīgākiem augiem un lielāku ražu. Tāpēc augsnes sablīvēšanās nepieļaušana ir prioritāte.

Q sērijas traktors ir liels "zvērs", kas ir saudzīgs pret augsni. Braucot pa irdenu augsni, smagie traktori iegrimst, veidojot augsnes izcilni riteņa priekšpusē, kas rada pretestību. Mazs mašīnas svars nozīmē, ka Q sērijas traktors mazāk iegrimst augsnē. Attiecīgi tiek mazināts tā sauktais buldozera efekts, kad augsne sakrājas riteņa priekšā. Pat neliela 1 cm iegrimē var ietekmēt degvielas patēriņu pat līdz 10%.

Pateicoties daļījuma 41% uz priekšējo asi/59% uz aizmugures asi, svara sadale ir teicama līdzsvarota. Balasta funkcijas ļauj vadītājam izlīdzināt svaru pa traktoru atbilstoši dažādu uzdevumu nepieciešamībai un agregātiem. Tas nepieļauj slīdēšanu un augsnes "izmērēšanos". Kā papildaprīkojums pievienojamā automātiskā riepu piepūšanas funkcija atbilstoši apstākļiem palielina riepas virsmas platību, kas saskaras ar augsni, mazinot sablīvēšanu.

Pat viegla sablīvēšanās ar laiku var radīt ietekmi. Viedās tehnoloģijas, piemēram, Valtra Guide un sekciju kontrole, ir iekļautas Q sērijas standarta aprīkojumā. Šīs tehnoloģijas ļauj gadu pēc gada izmantot vienas un tās pašas tehnoloģiskās slīdes bez novirzīšanās un paveikt vairāk ar mazāku skaitu braucienu. Mazāk braucot pa augsni, tā mazāk sablīvējas un ražība palielinās.



BALASTA DARBĪBA

Priekšpusē balasta papildaprīkojums no 600 līdz 2400 kg un korpasa vidus balasts nozīmē, ka varat konfigurēt Q sērijas traktorū tieši tā, kā ir nepieciešams darbam ar lieliem agregātiem vai viegliem darbiem. Labas vilces nodrošināšanai var viegli pievienot aizmugures riteņu atsvarus.



BALASTA PAPILDAPRĪKOJUMS



Korpasa
vidus atsvars
180 kg



Pretsvars
600 kg



Pretsvars
600 + 600 kg



Pretsvars
2300 kg



Aizmugures riteņu
atsvari
250 kg katrā pusē



Aizmugures riteņu
atsvari
250 + 250 kg,
katrā pusē

PILNĪGS KOMFORTS

Ar Q sērijas traktoru ir prieks strādāt, un tā vadīšana ir kā sapnis. Q sērijas traktors ir profesionālis attiecībā arī uz darba drošību. Izcilais vadītāja sēdekļa novietojums apvienojumā ar lielajiem stikliem un gudro izpūtēja un citu elementu izvietošanu nozīmē, ka vadītājam visu dienu ir skaidrs un neaizsegts skats. Nav vairs jāgrozās sēdekļī, lai būtu labs skats. Savu darba dienu noslēgsiet tikpat labā stāvoklī, kā to uzsākat. Pārdomāti izstrādātas detaļas, piemēram, novatoriska glabātava un liela aukstumkaste, sader ar pirmklasīgo interjeru un izcilo gaisa kondicionēšanu, lai darba vide būtu tik ērta un efektīva, cik vien iespējams.

Q sērijas traktori patiešām sniedz no stresa brīvu lielaudas tehnikas lietošanu dienu no dienas. Ar integrētajām viedajām tehnoloģijām vadītājs var pilnībā izmantot Valtra Guide priekšrocības traktora vadīšanai tūrumā un ar SmartTurn palīdzību automātiski apgriezt traktoru lauka malā.

RADĪTS, DOMĀJOT PAR JUMS

Iedvesmojoties no populārās izmēģinātās un pārbaudītās T sērijas traktora kabīnes, Valtra ir izstrādājis ergonomisku Q sērijas kabīni, kas nodrošina vadītāja komfortu visu dienu. Iekāpjot pneimatiskajā kabīnē pa četriem ērtiem pakāpieniem, pamanīsiet kvalitāti un rūpību, ar kādu ir izstrādātas detaļas. 6,2 m² logi nodrošina ne ar ko

nesaīdināmu redzamību, ko vēl pastiprina 270 grādu priekšējā vējstikla tīrītājs un pilnu 180 grādu sānu loga tīrītājs. Profesionālisma izjūtas turpinās, iesēžoties augstākās klases ar gaisa kondicionēšanu aprīkotajā (papildaprīkojums) sēdekļī, kas automātiski pielāgojas vadītāja svaram.

Q sērijas traktoru darba vide ir fiziski un digitāli pielāgojama, lai nodrošinātu maksimālu komfortu un ražīgumu. Stūri var ātri un viegli pielāgot, izmantojot stūres slīpuma regulēšanas pedāli. Tāpat arī ir iespējams saglabāt un, mainoties vadītājiem, viegli iespējot vadītāju profilus SmartTouch.

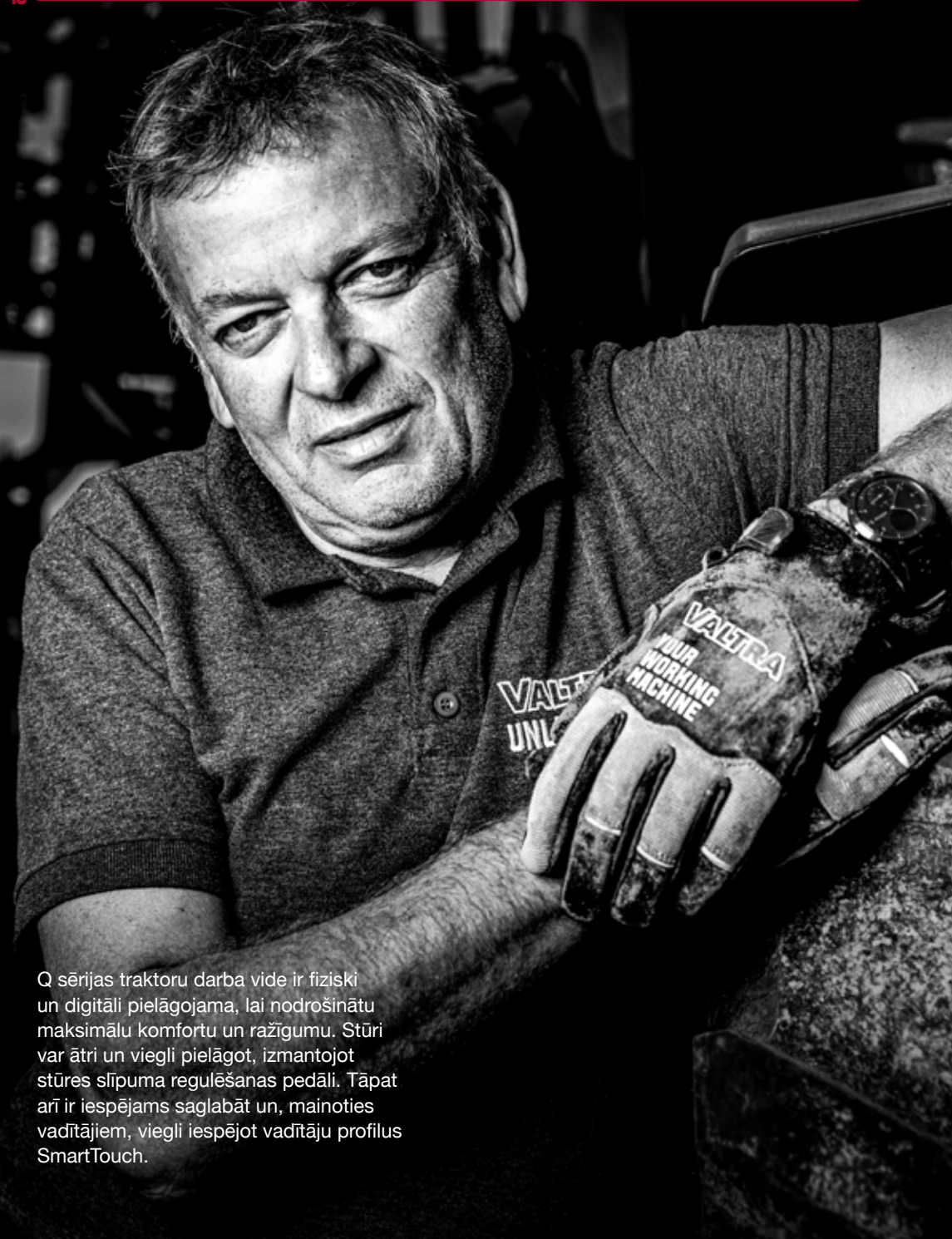

PILNĪGS KOMFORTS

VISAPTVEROŠA GAISA KONDICIONĒŠANA

Q sērijas traktoros ir radoši klimatkontroles risinājumi. Siltums plūst no kāju atrašanās zonas un ceļas augšup, apsildot visu kabīni. Vēssais gaiss no gaisa kondicioniera izplūst ķermeņa augšdaļas līmenī, ļaujot jums saglabāt vēsu prātu. Vienmērīgu svaiga gaisa sadali kabīnē nodrošina pavisam 12 gaisa ventilācijas atveres.



FUNKCIONĀLA SĒDVIETA

Vadītāja sēdekļi piedāvā nesalīdzināmu komfortu un vairākus personalizējamus pielāgojumus. Visi trīs sēdekļa specifiskācijas līmeņi iekļauj apsildi, bet augstākais specifiskācijas līmenis (Evolution) - arī atvēršanu. Ja pasažiera sēdekļi tiek nolocīti, to var izmantot kā galdiņu vadītājam.

PIRMKLASĪGS SALONS

Q sērijas traktoru stilīgs interjers iekļauj ādas stūri, virsmu materiālus tumšos toņos ar hromētiem elementiem. Kamēr strādājat, varat uzlādēt tālruni pirmklasīgajā tālruņa turētājā ar divām lādēšanai paredzētām 18 W USB pieslēgvietām.

SKYVIEW

Modernā Skyview kabīne ir izstrādāta mūsu līgumslēdzēju prasību apmierināšanai. Lielais polikarbonāta logs ar logu tīrītāju nodrošina nepārspējamu skatu uz strādēm un sānos montējamajiem agregātiem. Lai pastiprinātu darba drošību, kabīne ir pilnībā aprīkota ar FOPS konstrukciju.



AUKSTUMKASTE

Q sērijas traktoros ir iebūvēta aukstumkaste, lai jūsu pusdienas glabātos vēsumā visu garo, karsto darba dienu.



TWINTRAC

Pilnībā izmantojiet smagumu celšanas iespējas, pilnīgu hidraulikas un lielaudas jūgvārpstas darbību, strādājot ar Q sērijas traktoru atpakaļgaitā, lietojot novatorisko, rūpnīcā iestrādāto TwinTrac reversās stūres sistēmu. TwinTrac taupa laiku, degvielu, nepieļauj sastiepuma traumas un, pateicoties paaugstinātai manevrēšanas spējai un nepārspējamai redzamībai, uzlabo darba efektivitāti.

JAUDAS PĀRSLĒGS

No jauna izstrādātā pārslēga svira ir revolūcija lietošanas viegluma jomā. Pēc braukšanas pozīcijas izvēles automātiski atgrieztos centra pozīcijā, ir viegli pārslēgties uz digitālo SmartTouch pārslēga kontroli, tas nozīmē, ka vadītājam nav atsevišķi jāizmanto pārslēgs, lietojot TwinTrac funkciju.



DOMĀ KĀ PROFESIONĀLIS: VIEDĀ TEHNOLOĢIJA

Viedā saimniekošana ir efektīvākas, ienesīgākas un ilgtspējīgākas lauksaimniecības pamats. Mūsu novatoriskais un populārais SmartTouch rokas balsts piešķir jums viedās saimniekošanas spēku ar vienu rokas vēzienu. Uzdevumus var pārvaldīt ar vienkāršajām un pazīstamajām pavilkšanas un pieskaršanās kustībām gluži kā viedtālrunī... tikai vieglāk! Vadītāju profilus un uzdevumus var viegli pārsūtīt no viena saimniecības traktora otram, tas nozīmē, ka jebkurš vadītājs var iekāpt jebkurā kabīnē un nekavējoties sākt darbu.



SMARTTOUCH

Godalgotā Valtra SmartTouch rokas balsta lietotāja saskarne ir pilnīga pārvaldības iekārta, kas ir izstrādāta tā, lai būtu ergonomiska un intuitīva.

Tajā ir iekļauts viegli lietojams deviņu collu skārienekrāns un daudzfunkcionāla svira. Daudzfunkcionālās sviras vienkāršais un ergonomiskais vertikālais veidols koncentrē visu kontroli vadītāja rokās, dodot iespēju kontrolēt traktora ātrumu tikai ar šo daudzfunkcionālo sviru. Papildus tam ar sviras palīdzību vadītāji kontrolē pacelāju, hidrauliku un ISOBUS agregātus.



LAUKA MAĻU PĀRVALDĪBA BEZ GALVASSĀPĒM

Valtra SmartTouch piedāvā visvieglāko lauka maļu pārvaldības sistēmu. Ar Auto U-Pilot varat konfigurēt sekvences, veicot ierakstu braukšanas laikā vai ieprogrammējot to stāvēšanas laikā, izmantojot 9" skārienekrānu. Pogas M1, M2 un M3 var ieprogrammēt trim pilnīgi atšķirīgām sekvencēm, kur katra no tām var pārvaldīt līdz pat 24 darbībām. Visi iestatījumi tiek saglabāti attiecīgajā profilā (piemēram, aršana).

KURSORSVIRA, KURU IR PRIEKŠ IZMANTOT

Valtra novatoriskā un ergonomiskā SmartTouch kursorsvira ir pilnībā programmējama hidraulikas kontroles ierīce kā priekšpusē, tā aizmugurē uzstādāmajiem agregātiem. Aktīvo trešās funkcijas sviru var ieprogrammēt, lai kontrolētu visvairāk izmantojamo funkciju, vienlaicīgi manevrējot ar kursorsviru.

RADIO UN TĀLRUŅA KONTROLES PANELIS

Atbildiet uz zvaniem un pārvaldiet savas ierīces, izmantojot SmartTouch ar tālrūņa integrāciju.

VIEDS IZSKATS

Ar SmartTouch, SmartTouch Extend un A statņa displeju Q sērijas traktora kabīne pārvēršas par viedu vadības bloku, kas attēlo visu informāciju, kas ir nepieciešama efektīvam, ērtam un ražīgam darbam.



SMARTTOUCH EXTEND: DUBULTAIS DISPLEJS

SmartTouch Extend otrais terminālis ir lielisks SmartTouch papildinājums jaunākajām ISOBUS lietotnēm. Konfigurējiet un attēlojiet savu ISOBUS agregātu vai Valtra Guide darbības rokas stiepiena attālumā un acu augstumā, lai pilnībā redzētu veicamo darbību, tādējādi paaugstinot ražīgumu. SmartTouch Extend var izmantot arī kā kameras displeju.



KAMERAS DISPLEJS

Palieliniet aizmugures redzamību un drošību, izmantojot SmartTouch skārienekrānu kā kameras displeju.



A STATŅA DISPLEJS

Lielā A statņa konsole ir novietota acu augstumā un ir viegli aizsniedzama, lai uzlabotu vadītāja drošību un ērtības. Skaidrais displejs parāda visu ar traktoru saistīto informāciju, kas vadītājam ir nepieciešama darba veikšanai. Pamatinformācija ir viegli un instinktīvi kontrolējama, vienkārši rotējot kodētāju un divas pogas. Braukšanas laikā A statņa displejs automātiski aptumšo nebūtisko informāciju, lai vadītājs varētu pievērsties ceļam.

AUGŠDAĻA

Displeja augšdaļā tiek parādīta būtiskākā informācija, piemēram, kustības ātrums, pulksteņa laiks, dzinēja apgriezienu skaits minūtē un degvielas līmenis, izceļot to informāciju, kas ir nepieciešama efektīvam un drošam darbam. Ja nepieciešams, pārējo displeju var aptumšot, lai mazinātu uzmanības novēršanu.

VIDĒJĀ UN APAKŠĒJĀ DAĻĀ

Vidējā un apakšējā ekrānā tiek attēlots traktora transmisijas statuss un veiktspēja, tostarp iepriekš iestatītie pānesumi un kruīza ātrumi. Vadītāji var konfigurēt abas apakšējās ekrāna daļas, lai tās attēlotu veicamajiem uzdevumiem un individuālajām vajadzībām būtisko informāciju.

INFORMĀCIJA UN BRĪDINĀJUMA GAISMAS

Pamatinformācija un brīdinājuma gaismas tiek attēlotas divās LED gaismu rindās, kas iedegas pēc nepieciešamības, nodrošinot, ka vadītājs tiek nekavējoties brīdināts par potenciālām problēmām, tādējādi tiek uzlabota drošība un darbība.



TEHNOĻOCIJA ROKAS STIEPIENĀ ATTĀLUMĀ

Q sērijas traktors ir vieds lauksaimniecības profesionālis, kas ļauj paveikt darbus vieglāk, ātrāk, efektīvāk un ražīgāk. Valtra viedās saimniekošanas tehnoloģijas Valtra Guide, ISOBUS, sekciju kontrole ar Multiboom, maināmās devas kontrole, Valtra U-Pilot un SmartTurn, nemanāmi sadarbojas, lai uzlabotu precizitāti, ražību un ilgtspēju.

Visas viedās saimniekošanas funkcijas tiek gudri un vienkārši kontrolētas, izmantojot SmartTouch lietotāja saskarni. Uzdevumu profilus var saglabāt, tādējādi ir nepieciešami tikai daži vilcieni un pieskārieni, lai sāktu to izpildi. Jūsu Q traktoru sertificētajam izplatītājam ir ekspertu zināšanas viedās saimniekošanas jomā, un viņš ir jūsu tuvumā, lai nodrošinātu, ka funkcijas tiek iestatītas un sāk darboties nekavējoties.

ACCURACY EQUALS PROFITS

Valtra Guide is the key to your smart farming. But you gain the profits with the Valtra Variable rate control's superb application rate accuracy.

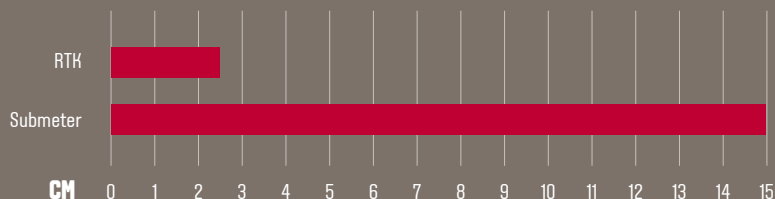

SATELĪTA SIGNĀLA UZTVĒRĒJA IZVĒLE

Valtra piedāvā divas Globālās navigācijas satelītu sistēmas (GNSS) uztvērēja izvēles. Atbilstoši savām vajadzībām varat izvēlēties Novatel Smart7 vai Trimble AG-482. Abas piedāvā precizitāti līdz centimetram +/- 2 cm, un ir savietojamas ar Valtra Guide.

VALTRA GUIDE

Valtra Guide ir mūsu automātiskās vadīšanas risinājums, un tas ir visvienkāršāk lietojamais visā tirgū. Tas ir izstrādāts, par pamatu ņemot informāciju no lietotāju atsauksmēm. Automātiskā stūresšana izmanto GPS, lai precīzi ievērotu tehnoloģiskās sliekšņus un mazinātu pārklāšanos, taupot laiku, degvielu un naudu. Samazināta stūresšanas nepieciešamība nozīmē, ka gan jauni, gan pieredzējuši vadītāji var koncentrēties uz agregātu un veicamo darbu, paaugstinot precizitāti un drošību un vienlaikus mazinot nogurumu, pārklāšanos un tūrēm pavadīto laiku.

Ar Valtra Guide var viegli veikt tehnoloģisko sliekšņu un tūrēm robežu reģistrāciju un konfigurēšanu. Precīzi konfigurējot tehnoloģiskās sliekšņus strikti tās ievērojot, tiek mazināta augsnes sablīvēšanās, uzlabojot augsnes veselību un palielinot ražas.



VALTRA AUTO U-PILOT LAUKA MALAS KONTROLES SISTĒMA

Ar Auto U-Pilot lauka malas kontrole sākas automātiski, ja traktors šķērso iestatīto apgrīšanās līniju, tādējādi atvieglojot darbu un padarot to nevainojami precīzu.

SMARTTURN

SmartTurn ļauj pilnībā automatizēt tūrēm apstrādes darbus, kamēr vadītājs var pievērst visu uzmanību agregātam un veicamajam uzdevumam. Izvēlieties no automātiskās pagriešanās modeļiem, lai mazinātu augsnes sablīvēšanos un palielinātu ātrumu un efektivitāti. Iesakām kombinēt Valtra Auto U-Pilot funkciju ar SmartTurn funkciju, jo tad ikviens brauciens un ikviens pagrieziens pilnībā saskanēs. Tādējādi var izvairīties no liekiem pagriezieniem un pārklāšanās kļūdām, vienlaikus darbam kļūstot tik vieglam, cik iespējams, atbrīvojot no garo, tūrēm pavadīto dienu radītā stresa un noguruma.



VALTRA SEKCIJU KONTROLE AR MULTIBOOM

Valtra sekciju kontrole ir visvienkāršāk uzstādāmā lietojamā sekciju kontroles sistēma tirgū. Tā automātiski ieslēdz un izslēdz rindu un spārnu sekcijas, lai nepieļautu pārklāšanos un neapstrādātas rindstarpas. Multiboom funkcija ļauj vienlaikus kontrolēt līdz trim ISOBUS agregātu spārnēm. Sekciju kontrole ļauj viegli plānot, saglabāt un atsaukt katra attiecīgā tūrēm darbus un iestatījumus, nodrošinot augstu precizitāti pat ar lieliem agregātiem un pat sliktas redzamības apstākļos. Sekciju kontrole darbojas ar visiem savietojamajiem ISOBUS agregātiem, kas atbilst standartam ISO 11783 un atbalsta sekciju kontroles funkcionalitāti.



ISOBUS

Valtra SmartTouch un ISOBUS ļauj strādāt ar jebkura ražotāja agregātiem, kas ir saderīgi ar ISOBUS.

SmartTouch ļauj ātri un ērti pievienot agregātus, kas arī nodrošina precīzai lauksaimniecībai nepieciešamo augsto kontroles līmeni. Tas ir iespējams, izmantojot

ISOBUS standartu (ISO 11783). ISOBUS nodrošina saderību agregātiem Plug and Play, tāpēc, pievienojot agregātu Valtra traktoram, visi attiecīgie tehnikas dati uzreiz tiek pārsūtīti uz termināli bez jebkādiem papildu kabeļiem vai ekrāniem, kas traucē redzamību.



TEHNIKAS PĀRVALDĪBA

Q sērijas traktors ir "zvērs", kas labi jūtas, darbojoties viens pats vai kā lielāka tehnikas parka daļa. Gan strādājot ar vienu traktoru, gan pārvaldot tehnikas parku, izturība, precizitāte un vienkāršība ir būtiskas, lai uzņēmējdarbība kļūtu vieglāka un ienesīgāka. Valtra telemetrijas un savienojamības risinājumi ļauj kontrolēt Q sērijas traktora darbību reāllaikā un automatizēt datu ieguvu un apstrādi vieglākai pārskatu un dokumentācijas sagatavošanai.

VALTRA CONNECT

Sinhronizē kā profesionālis! Ja vēlaties nopietni pievērsties laika un naudas taupīšanai, lai uzlabotu savus tīros ienākumus, Q sērijas traktoru telemetrija lieliski derēs gan jums, gan jūsu uzņēmumam. Valtra Connect ir mūsu telemetrijas risinājums, kas reģistrē traktora darbību un GPS kustības reāllaikā. Dati ir pats būtiskākais informētu lēmumu pieņemšanā. Iegūstot datus par traktoru darbības un stāvēšanas laikiem un vispārīgo loģistiku, varat pilnveidot savus plānus un rīkoties atbilstoši. Valtra Connect ļauj uzraudzīt visu tehnikas parku un savā mobilajā ierīcē saņemt statusa informāciju gan reāllaikā, gan vēsturiski. Ar Connect varat izveidot vienkāršus un viegli lasāmus veiktspējas pārskatus, kas ir pielāgoti jūsu izvēlētai laika skalai. Šos pārskatus var eksportēt PDF formātā, lai tie būtu viegli pārsūtāmi. Piekļūstiet saviem datiem jebkur un jebkurā laikā. Ģeozoga funkcija paziņo, ja kāds no jūsu traktoriem atstāj tam noteikto teritoriju, tādējādi tiek uzlabota drošība un aizsargāti jūsu ieguldījumi. Izmantojot diagnostikas datus, kopā ar savu Valtra servisa partneri varat paredzēt apkopes vajadzības un ātrāk reaģēt, lai atrisinātu nelielas problēmas, pirms tās kļūst lielas. Tas mazina dīkstāvi un ļauj jums ielānot apkopes laiku tad, kad jums ir visizdevīgāk.



AGCO telemetry for customer
Fully customer and user driven user experience



AGRIROUTER

Strādājiet ar dažādiem agregātiem un dažādās FMIS bez satraukuma. Q sērijas traktors ir profesionāļu komandas spēlētājs. Agrirouter ir tehnoloģija, kas darbina Valtra saimniekošanas savienojamības risinājumus. Agrirouter ir universāla sistēma, kas veicina datu pārsūtīšanu starp mašīnām un lauksaimniecības programmatūrām neatkarīgi no to ražotājiem vai tirgotājiem. Tā kā Valtra ir Agrirouter partneris, varat būt droši, ka jūsu Q sērijas traktors tiks pilnībā integrēts ar jūsu Agrirouter savietojamo Saimniecības vadības informācijas sistēmu (FMIS). Tā kā Agrirouter ir universāls nozares standarts, varat izvēlēties nodot informāciju uzticamiem ārējiem partneriem, piemēram, darbuņēmējiem, izplatītājiem un pakalpojumu sniedzējiem, lai nodrošinātu vislabāko apkalpošanu, mazinātu dīkstāvi un palielinātu tīrumā pavadītā laika atdevi.



Machinery Manufacturer



App Provider



Input Companies



Food Processing Industry



External Data-Exchange Platforms

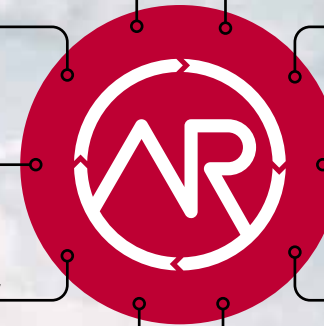

Farmer



Contractor



Dealer



Adviser



External Service Provider



TASKDOC® PRO

Vai pārvaldāt vienu traktoru vai lielāku tehnikas parku, TaskDoc® Pro taupa jūsu dokumentu kārtīšanai veltīto laiku. TaskDoc® Pro ir 100% saderība ar ISOBUS, un tas atbalsta ISOBUS TC-BAS un TC-GEO standartus. Tas darbojas ar Saimniecību vadības informācijas sistēmām (FMIS), lai automatizētu datu ieguvī un palīdzētu vadīt jūsu darbu, kā arī atbalsta atbilstību arvien pieaugošajam normatīvajos aktos noteiktās dokumentācijas apjomam. Ar TaskDoc® Pro varat savā birojā plānot viedās saimniekošanas darbības, kā un kad jums tīk. Droši un vienkārši pārsūtiet precīzi izplānotus uzdevumus no sava datora traktoriem, izmantojot parastu USB zibatmiņu vai mobilo tīklu.

Ar TaskDoc® Pro ir jākārto mazāk dokumentu. Traktoram strādājot, integrētie borta kalkulatori bezvadu režīmā reģistrē datus no traktora un ISOBUS agregāta, piemēram, apstrādātās platības, patērēto degvielu, darba veikšanai patērēto laiku. Uzdevumu beidzot, visi jums dokumenta sagatavošanai nepieciešamie dati tiek ģenerēti automātiski. Saņemat precīzu pabeigto darbu uzskaiti un faktiskās izpildes normas tieši savā datorā. Jebkurā laikā. Jebkurā vietā.



MAKSJMĀLA DARBĪBA

Strādājot garas stundas un strikti ievērojot termiņus, zināt, ka jūsu Q sērijas traktors būs ar jums, lai nodrošinātu 101% darbības laika. Q sērijas traktors ir augstas veiktspējas šķirnes "zvērs", kas darbojas katru dienu. Kā jebkuram profesionālim arī Q sērijas traktoram ir nepieciešama uzticama atbalsta komanda. Esam kopā ar jums 24/7. Mūsu uzdevums ir pēc iespējas uzlabot jūsu darbu ar traktoru. Mūsu vienkāršā Connect, Care & Go servisa koncepcija piedāvā ne ar ko nesalīdzināmu praktiskumu. No brīža, kad iegādājaties Q sērijas traktoru, jūsu Q sērijas sertificētais izplatītājs speciālists ir pieejams, lai jūs apkalpotu. Izvēlieties nodot datus uzticamiem servisa partneriem, un viņi būs informēti par jūsu tehnikas veselību un statusu vienlaikus ar jums. Kopā varat plānot apkopes tad, kad jums ir visizdevīgāk, un ziniet, ka jums vienmēr būs pieejams maiņas Q sērijas traktors.

SAVS Q SĒRIJAS TRAKTORA SERTIFICĒTAIS IZPLATĪTĀJS

Lai jūs varētu strādāt ar 100% efektivitāti, iegūt visvairāk no sava Q sērijas traktora veiktspējas priekšrocībām un lai atbalstītu jūsu uzņēmuma vajadzības, Valtra ir identificējis vislabākos Q sērijas izplatītājus un servisa partnerus. Tikai tam apstiprināti Q sērijas sertificēti izplatītāji ir kvalificēti pārdot Q sērijas traktorus. Valtra ir noteikusi jaunus zīmola pieredzes standartus visiem Q sērijas sertificētajiem izplatītājiem gan attiecībā uz tehnikas iegādi, gan pēcpārdošanas apkalpošanas pieredzi. Q sērijas izplatītāju pienākums ir uzturēt pietiekami lielus rezerves daļu krājumus ar apjomu noteikšanas kapacitāti, regulāri mācīt servisa personālu, izmantot visjaunāko

diagnostikas aprīkojumu un ievērot Valtra pēcpārdošanas kvalitātes procesus. Q sērijas klienti var gaidīt augstas kvalitātes tehnikas nodošanas procesu. Vēlamies pārliecināties, ka jūsu Q sērijas traktors tiek aprīkots ar jūsu agregātiem un visām viedās saimniekošanas funkcijām no pašas pirmās dienas. Jūsu Valtra sertificētais izplatītājs piedāvā vislabākās traktoru, agregātu un viedās saimniekošanas speciālistu zināšanas jūsu reģionā. Vienmēr varat paļauties uz savu Q sērijas sertificēto izplatītāju un saņemt vislabāko servisu, sākot no konsultācijām, apkopes, remonta un rezerves daļām līdz jauna aprīkojuma iegādei.

SIRDSMIERS. JŪSU ROKĀS.

Vēlaties, lai Q sērijas traktors smagi strādātu jūsu labā. Vēlaties komfortu un ērtības. Mūsu finanšu risinājumi ir tieši tādi. Tie ir ērti pieejami pie jūsu Valtra Q sērijas traktoru sertificētā izplatītāja. Saņemiet pieņemamu finansējumu vienā skaidrā paketē, ko izsniedz AGCO Finance, globālais Valtra finanšu risinājumu nodrošinātājs. Pamatojoties uz mūsu vairāk nekā 30 gadu pieredzi lauksaimniecības nozarē, varat paļauties, ka saņemsiet no mūsu nozares speciālistiem jums pielāgotus finanšu risinājumus.

Ar programmu Rent, Buy, Lease varam izveidot finanšu risinājumu, kas atbilst jūsu individuālajām un specifiskajām vajadzībām.

Ar Connect, Care & Go jūsu sirdsmiers ir nodrošināts, zinot, ka apkopes izmaksas ir iekļautas jūsu ikmēneša maksājumos. Saņemsiet risinājumu, kas atbilst jūsu vajadzībām.



CONNECT

TRACTOR DATA, INFORMATION AND SERVICES.



CARE

FACTORY EXTENDED WARRANTY.



GO

MAINTENANCE CONTRACT.





JŪS ATRODAT DARBU. MĒS ATRADĪSIM VEIDU, KĀ TO PAVEIKT.

Tas ir jūsu traktors. Jūsu. Lai kādas arī nebūtu jūsu vajadzības, vēlmes vai iegribas. Piederumi un iespējas pielāgot traktoru jūsu darba vajadzībām, zīmola izveidei vai sapņiem vienmēr ir iemiesli izvēlēties Unlimited. Kas jums ir nepieciešams? Par ko esat sapņojis? Gatavs un izdarīts. Mēs to īstenojam.

IZPILDĪJUMS JEBKURAM MĒRĶIM

Unlimited studija spēj uzstādīt jebkurus piederumus vai specializētu aprīkojumu, kas nav mūsu ražotās standarta komplektācijas sastāvā. Ar Valtra Unlimited jūsu traktors ir patiesi universāla mašīna, kas ir veidota atbilstoši jūsu konkrētajām specifikācijām, ar dizainu, komfortu un funkcijām, kas jums ir nepieciešamas veiksmīgai darbībai jebkurā vidē.

UZSTĀDĪTS RŪPNĪCĀ

Unlimited studija atrodas Valtra rūpnīcā Suolahti, Somijā. Visiem Valtra Unlimited studijā uzstādītajiem piederumiem un aprīkojumam ir mūsu rūpnīcas garantija. Nodrošinām arī visas apkopes un rezerves daļas Unlimited uzstādītajam papildaprīkojumam. Unlimited studijā

pieejamie piederumi un aprīkojums iekļauj papildu darba un brīdinājuma gaismas, frontālā iekrāvēja kausa svarus, augstākās kvalitātes ādas stūres ratu un sēdekļus, plašu krāsu toņu klāstu, centrālo eļļošanu, stereo sistēmas un vēl daudz ko citu.



NEIEROBEŽOTAS SAIMNIEKOŠANAS FUNKCIJAS

Unlimited studija piedāvā papildaprīkojuma izvēli, kas pastiprina gan Q sērijas traktora veiktspēju, gan efektivitāti, kā arī vadītāja drošību un komfortu.

Unlimited piedāvā automātisku centrālās eļļošanas sistēmu, kas ļauj nodrošināt vienmērīgu Q sērijas traktora darbību visu laiku un atbrīvo no darbietilpīgās manuālās eļļošanas. Mūsu inteligentā centrālā riepu piepūšanas sistēma taupa laiku un naudu, vienlaikus aizsargājot augsnes struktūru, un to ir viegli kontrolēt ar SmartTouch.

Unlimited var uzstādīt daudzas drošības funkcijas, tostarp LED gaismu stieņus, brīdinājuma gaismas un signālpaneļus, uzlabojot redzamību un paildzinot vadītāju drošās darba stundas.

Frontālā iekrāvēja kausa svāri uzlabo darba precizitāti un efektivitāti. Kausus pat var nokrāsot traktoram pieskaņotā krāsā. Ar Unlimited pakalpojumiem, pieejamo standarta un metālisko krāsu paleti, un profesionālajām līmlentēm Q sērijas traktors šķiet vēl profesionālāks, lai jūsu tehnikas parks izskatītos tikpat profesionāls kā darbs, ko veicat.

Unlimited papildaprīkojums var uzlabot vadītāja komfortu un ergonomiku, piemēram, SmartTouch termināļa novietošana citā vietā, papildu saules aizsargi un virkne izturīgu profesionālu apdares materiālu, piemēram, ādas sēdekļi un stūre. Q sērijas traktoros Unlimited studija īsteno kvalitāti ar lielo "K"!



KOMUNĀLIE PAKALPOJUMI

Valtra Unlimited studija uzstāda īpašo aprīkojumu, kas atbilst pašvaldību standartiem un var aizstāt daudzas specializētās mašīnas, piemēram, greiderus un slaucītājus, tādējādi paaugstinot efektivitāti un veiktspēju.

LIDOSTU APKALPOŠANA

Ar pareizajiem rīkiem, piemēram, sniega arkliem, slaucītājiem pūtējiem un plāvējiem, Unlimited traktors ir izmantojams jebkurā gadalaikā.

MEŽSAIMNIECĪBA

Unlimited piedāvā vairākus risinājumus jūsu traktora pielāgošanai izmantošanai mežsaimniecības darbos, tostarp ar meža darbu riepām un darba gaismām.

AIZSARDZĪBA

Ar individuāli izvēlētām funkcijām, izcilo manevrēšanas spēju un spēcīgu vilkšanas un iekraušanas jaudu Valtra Unlimited traktori ir lieliska izvēle aizsardzības loģistikas vajadzībām.



Q SĒRIJA TEHNISKĀ SPECIFIKĀCIJA

230-305 ZS



MODELIS	MAKSIMĀLĀ JAUDA AR 1850 APGR./MIN. (NOMINĀLAIS ĀTRUMS 1950 APGR./MIN.), MAKS. GRIEZES MOMENTS 1500 APGR./MIN.						
	AGCO POWER	STD			PAPILDU JAUDA		
		ZS	kW	Nm	ZS	kW	Nm
Q225	74 LFTN-D5	230	169	1000	250	184	1100
Q245		245	180	1100	265	195	1200
Q265		265	195	1200	290	213	1280
Q285		285	210	1280	305	224	1280
Q305		305	224	1280	305	224	1280

Papilddatus par dzinēju skatiet specifikācijas tabulā. Q225-Q285: papildu jaudas vērtības ir pieejamas transporta ātrumiem, kā arī, pieaugot jaudas patēriņam hidraulikā vai jūgvārpstā, traktoram esot kustībā. Q 305 modelim transporta papildu jauda tiek pieslēgta pakāpeniski, un to var izmantot jebkurā ātrumā. Q 305 modeļa papildu jauda jūgvārpstas izmantošanai ir pieejama pat tad, ja traktors nav kustībā (traktora braukšanas ātrums ir 0 km/h).

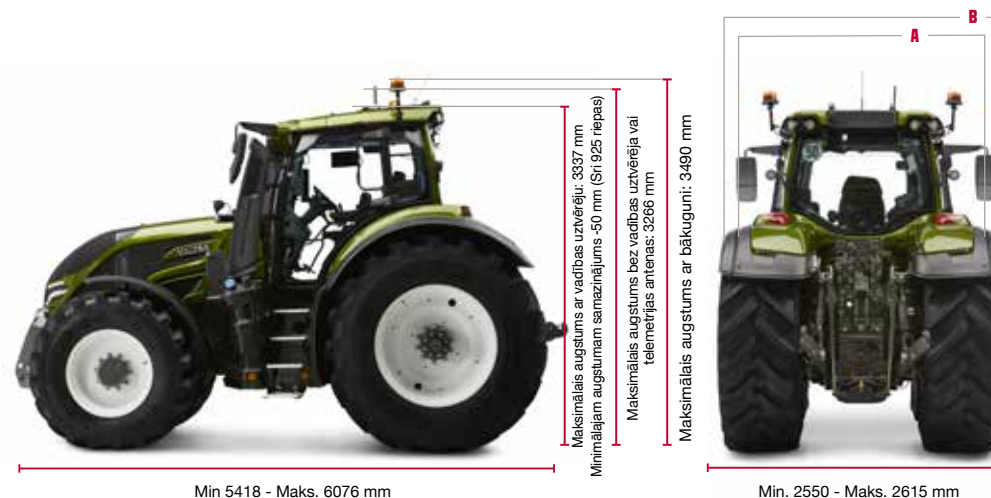
Weight:

 Own working weight **9200 kg**

 Max total weight **16000 kg**
Garums:

 Bez priekšējās uzkares **5461 mm**

 Priekšējā uzkare transporta pozīcijā **5556 mm**

 Priekšējā uzkare darba pozīcijā **6076 mm**
Dubļusargu platumi:
A: šaurais **2280 mm**
B: std **2550 mm**

MODELIS	74 LFTN-D5	STD
	Q225-Q305	
IZMĒRI AR 600/65R28 UN 710/70R38 RIEPĀM		
Garenbāze (mm)	3050	
Garums (transportēšanas stāvoklī, ar priekšējo sakabi)	5556	
Garums (transportēšanas stāvoklī, bez priekšējās sakabes)	5461	
Augstums ar Valtra Guide kasti/telemetriju, (mm)	3337	
Platums, maks. (mm)	2615	
Pagrieziena rādiuss (m)	6,75	
Klīrenss vidū (mm)	565	
Klīrenss aizmugurē (bez sakabes) (mm)	588	
Svars (pilnas tvertnes un vadītājs) (kg)	9200	
Svara sadalījums priekša/aizmugure (%)	41/59	
Maksimālā pilnmasa (kg)	16000	
Degvielas ietilpība, pamata (l)	430	
AdBlue, ietilpība (l)	45	
Minimālais riepu izmērs (aizmugurē SRI 925)	650/65R42 + 540/65R30	
Maksimālais riepu izmērs (aizmugurē SRI 975)	710/70 R42	600/70 R30



MODELIS	Q225-Q305
DZINĒJA	
Agco Power dzinēja tips	74 LFTN-D5
Dzinēja cilindru skaits (ietilpība, litri)	6 (7.4)
Dzinēja apgriezienu skaits ar maksimālo jaudu (apgr./min.)	1850
Dzinēja nominālais apgriezienu skaits (apgr./min.)	1950
Dzinēja apgriezienu skaits ar maksimālo griezes momentu (apgr./min.)	1500
Apgriezienu skaits tukšgaitā (apgr./min.)	850
Mazs apgriezienu skaits tukšgaitā (pārslēga svira P pozīcijā) (apgr./min.)	750
Eļļas maiņas intervāls (h)	600
Izmešu kategorija	V kategorija
Izplūdes gāzu attīrīšanas sistēma	DOC + DPF + SCR
TRANSMISIJA	
Pārnesumu skaits	CVT
Darba zonu skaits	2 (A, B)
STD ātrumi (km/h), A zona	0 - 28
STD ātrumi (km/h), B zona	0 - 53
Atpakaļgaitas ātrumi	0 - 38
Maksimālais ātrums 43 km/ar (apgr./min.)	1500
Maksimālais ātrums 53 km/ar (apgr./min.) (papildaprīkojums)	1500
Priekšējās ass balstiekārta	Pneimatiskā, AIRES

MODELIS	Q225-Q305
HIDRAULIKA	
Celtspēja aizmugurē (maks. kN)	100
Celtspēja visā pacelšanas diapazonā (kN)	95
Celtspēja visā pacelšanas diapazonā (priekšā, kN), papildiespēja	42
Hidraulikas veids	Slēgta centrālā smaguma noteikšana
Sūkņa jauda standarta (l/min.) ar 1950 apgr./min.	200
Sūkņa jauda ECO (l/min.) ar 1650 apgr./min.	200
Transmisijas un hidrauliskās eļļas	Atsevišķas eļļas
Eksportējamā hidrauliskā eļļa (l)	75
Elektrisko darba vārstu skaits aizmugurē STD	4
Elektrisko darba vārstu skaits aizmugurē, ar dekompresiju	4 vai 5
Elektrisko darba vārstu skaits PRIEKŠPUSĒ	2,3 vai 4
JŪGVĀRPSTA, DIVI ĀTRUMI	
Divi ātrumi ar dzinēja apgriezienu skaitu (apgr./min.)	540E@1577+ 1000@1882
Divi ātrumi ar dzinēja apgriezienu skaitu (apgr./min.)	1000E@1605 + 1000@1882
Priekšējās jūgvārpstas papildaprīkojums, ātrums ar dzinēja apgriezienu skaitu (apgr./min.)	1000@1900
SASKARNES	
Valtra SmartTouch lietotāja saskarne	STD
Valtra Connect	
Valtra Guide papildaprīkojums	



Jūs nestrādājat vienkārši smagi jūs strādājat gudri.

Jūs nepārtraukti strādājat, lai uzlabotu darbplūsmas efektivitāti.

Pārvaldāt savu uzņēmumu, lai tas būtu ienesīgs un ilgtspējīgs.

Augiem, klientiem un ganāmpulkiem visiem vajag nepārtrauktu uzmanību, un jūsu laiks ir dārgs.

Jūs saprotat, ka jums ir nepieciešama piemērota jauda uzdevumu veikšanai, taču arī piemēroti dati, lai paveiktu to efektīvi.

Vai jums ir viens traktors vai tehnikas parks, ko pārraudzīt, jums ir nepieciešama nepārtraukta savienojamība un maksimāls darbības laiks.

Jums jāzina, kur atrodas jūsu tehnika, ko tā dara un kā dara, lai plānotu savu efektīvo un ilgtspējīgo uzņēmuma darbību.

Jūs esat pelnījuši partneri, kas to saprot un strādā kopā ar jums visos posmos.

Tāpēc jūs uzticaties Valtra.

Smagi strādājam, lai grūto darbu padarīt ir viegli.

Izgatavojam mašīnas, kas ir izturīgas no ārpuses un viedas iekšpusē.

Mūsu mašīnas ir būvētas tā, lai tās kalpotu ilgi.

Būvētas darbam. Būvētas tieši jums.

YOUR WORKING MACHINE

VALTRA is a worldwide brand of AGCO.



Valtra Inc.
Valmetinkatu 2
FI-44200 Suolahti
Tel. +358 (0)2045 501

www.valtra.com
showroom.valtra.com
www.youtube.com/valtravideos
www.facebook.com/ValtraGlobal

The tractors that appear in this brochure may be equipped with special options. Changes possible - all rights reserved.